



# ИНСТРУКЦИЯ ПО ПРИМЕНЕНИЮ ИЗДЕЛИЯ

## 1. ОПИСАНИЕ ИЗДЕЛИЯ

Наименование изделия:	Наименование автомобиля:	Страна сборки	Период выпуска	кузов/ vin/серия	Тип и V ДВС	Тип КПП	Хар-р привода	Другие особенности
ТСУ RA 973	Honda Ridgeline		2005-					305.725 ВК

Не требует специальных инструментов и приспособлений при монтаже и демонтаже. Защищено от климатических воздействий специализированным покрытием ведущих мировых производителей порошковых красок. Экологически безопасно.

## 2. КОМПЛЕКТАЦИЯ

Изделие состоит из следующих элементов:

№ п/п	Наименование	Кол-во
1	305.725 Рама ТСУ	1
2	305.417-01 Кронштейн ТСУ	1
3	713-006-01 Сцепной шар	1
4	745.516 Кронштейн	1
5	745.517 Кронштейн	1
6	745.518 Кронштейн	1
7	747.027 Палец	1
8		1
9	Шплинт DIN 11024	1

№ п/п	Наименование	Кол-во
	<b>Комплект крепежа 273.575</b>	
10	Болт М10х25 ГОСТ 7807-70	2
11	Болт М10х1,25х30 ГОСТ 7807-70	2
12	Болт М10х40 ГОСТ 7807-70	4
13	Болт М12х1,25х40 ГОСТ 7807-70	6
14	Гайка М10 ГОСТ 5927-70	2
15	Гайка М12 ГОСТ 5927-70	3
16	Гайка М24 ГОСТ 5927-70	1
17	Шайба 10 ГОСТ 6402-70 (гров)	4
18	Шайба 12 ГОСТ 6402-70 (гров)	10
19	Шайба 24 ГОСТ 6402-70 (гров)	1
20	Шайба 10 ГОСТ 6958-78	6
21	Шайба 12 ГОСТ 6958-78	12
22	Шайба 24 ГОСТ 6958-78	1

## 3. УСТАНОВКА

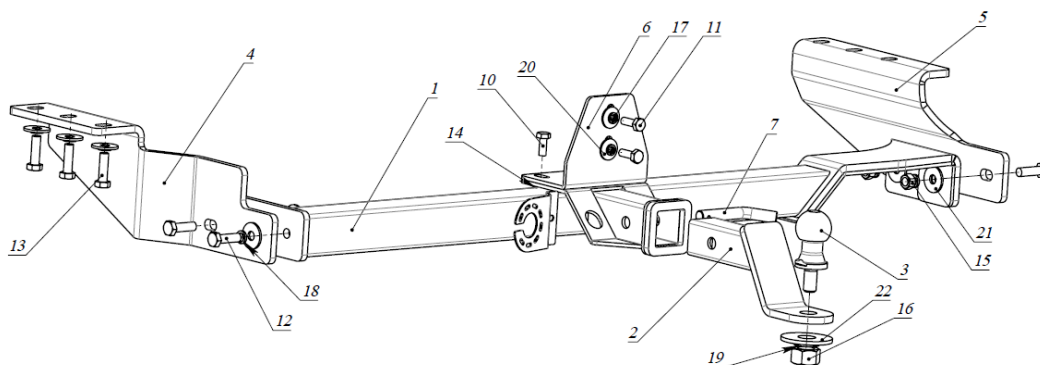

1. Болтами М10х1,25х30 прикрутить к штатным резьбовым отверстиям кронштейн 6.
2. Болтами М12х1,25х40 прикрутить к штатным резьбовым отверстиям в лонжероне с левой по ходу движения стороны кронштейн 4.
3. Болтами М12х1,25х40 прикрутить к штатным резьбовым отверстиям в лонжероне с правой по ходу движения стороны кронштейн 5.
4. Установить раму 1, закрепить ее болтами М10х25 к кронштейну 6, М12х40 к кронштейнам 4 и 5.
5. Затянуть крепеж.
6. Прикрутить розетку 9 с помощью входящего в ее комплект крепежа. Работы по подключению электрооборудования ТСУ к бортовой сети а/м должны производиться в условиях специализированной мастерской.
7. Вставить кронштейн ТСУ 2 в раму 1, зафиксировав его пальцем 7 и шплинтом 9.
8. Установить сцепной шар 3 в отверстие кронштейна 2 и закрепить его гайкой 16. Если а/м эксплуатируется без прицепа, сцепной шар необходимо покрыть защитной смазкой и надеть защитный колпак. Не допускается использовать шар если его диаметр меньше или равен 49 мм.

**Примечания.** За последствия неправильной установки предприятие - изготовитель ответственности не несет. После 1000 км пробега а/м с прицепом рекомендуется подтянуть крепеж. Предприятие-изготовитель оставляет за собой право вносить изменения в конструкцию ТСУ, поэтому некоторые изменения могут быть не отражены в настоящей инструкции. Усилия затяжки болтов М6 - 10 Нм, М8 - 25 Нм, М10 - 50 Нм, М12 - 85 Нм.

**Добротная защита картера – Ваше спокойствие и уверенность на дорогах!**

ООО «ДЗК», 111024, Россия, г. Москва, ул. Авиамоторная, дом 65/7.

Телефон: (495) 777-81-29, 225-83-63; E-mail: [info@dzk.ru](mailto:info@dzk.ru); Адрес сайта: [www.dzk.ru](http://www.dzk.ru)